

INSTRUCTION MANUAL

MODEL:8812

Edition:202409041445S

Lista de



A
La rueda
Cantidad: 5

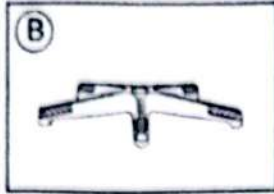

B
Base estrella
Cantidad: 1

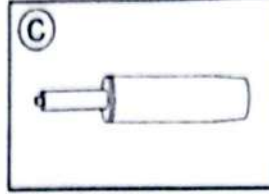

C
Elevador de gas
Cantidad: 1

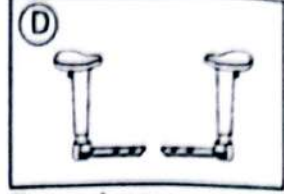

D
Reposabrazos
Cantidad: 2



E
Conjunto de cubierta
de plástico
Cantidad: 1

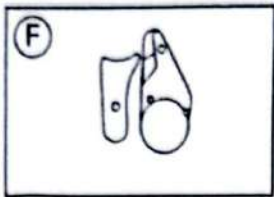

F
Conjunto de cubierta
de plástico
Cantidad: 1

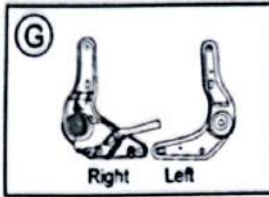

G
Ajustador de ángulo
Cantidad: 2

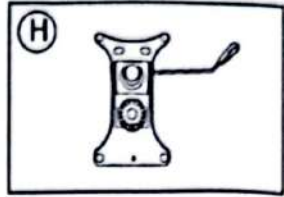

H
Placa de asiento
Cantidad: 1

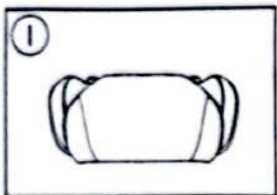

I
Cojín de asiento
Cantidad: 1

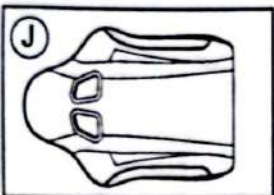

J
Cojín de espalda
Cantidad: 1

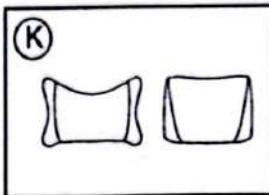

K
Bolsa de reposabrazos
y cintura
Cantidad: 2

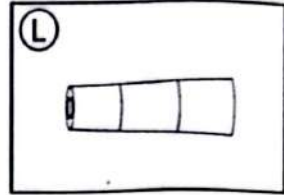

L
Tasa de tres secciones
Cantidad: 1

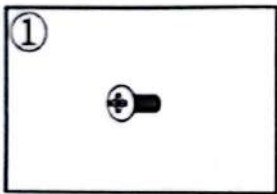

1
Perno M5x10mm
Cantidad: 6

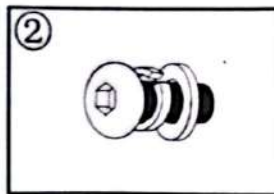

2
Perno M8x25mm
Cantidad: 16

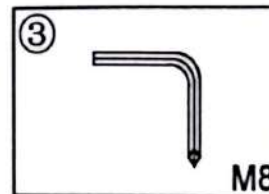

3
Llave de
Cantidad: 1

Instrucciones de

Paso 1: invierta el asiento central, inserte las patas de la silla una por una y presione hacia abajo, luego inserte las ruedas en el orificio en la parte superior de las patas de la silla.

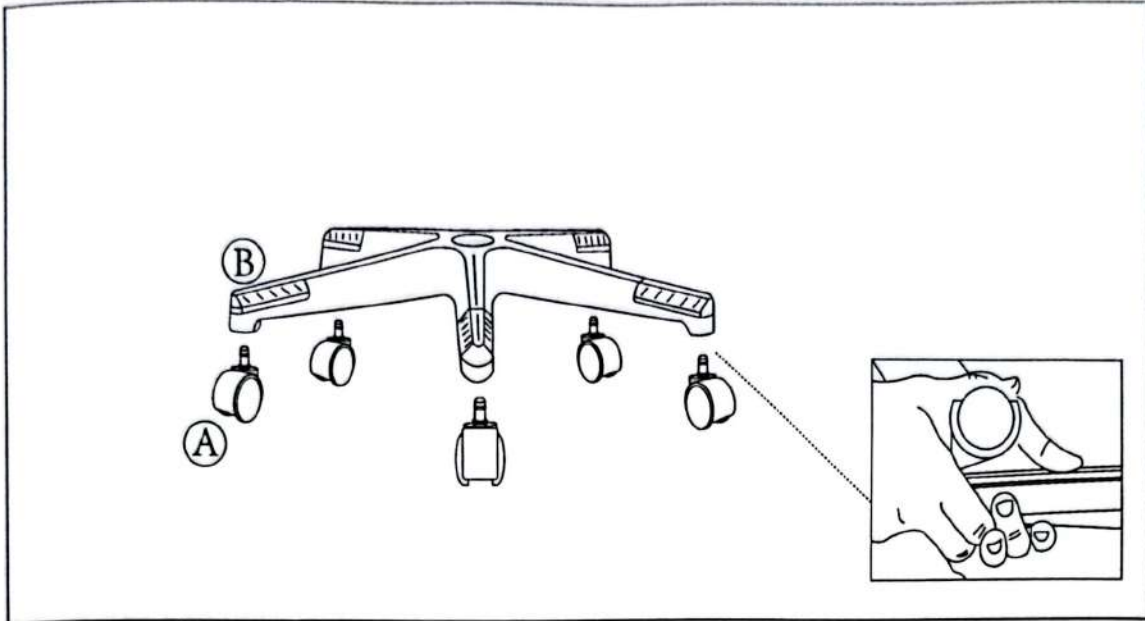

Paso 2: coloque las patas de la silla en posición vertical, inserte la barra de aire en el orificio central de las patas de la silla y coloque tres tazas en la parte posterior.

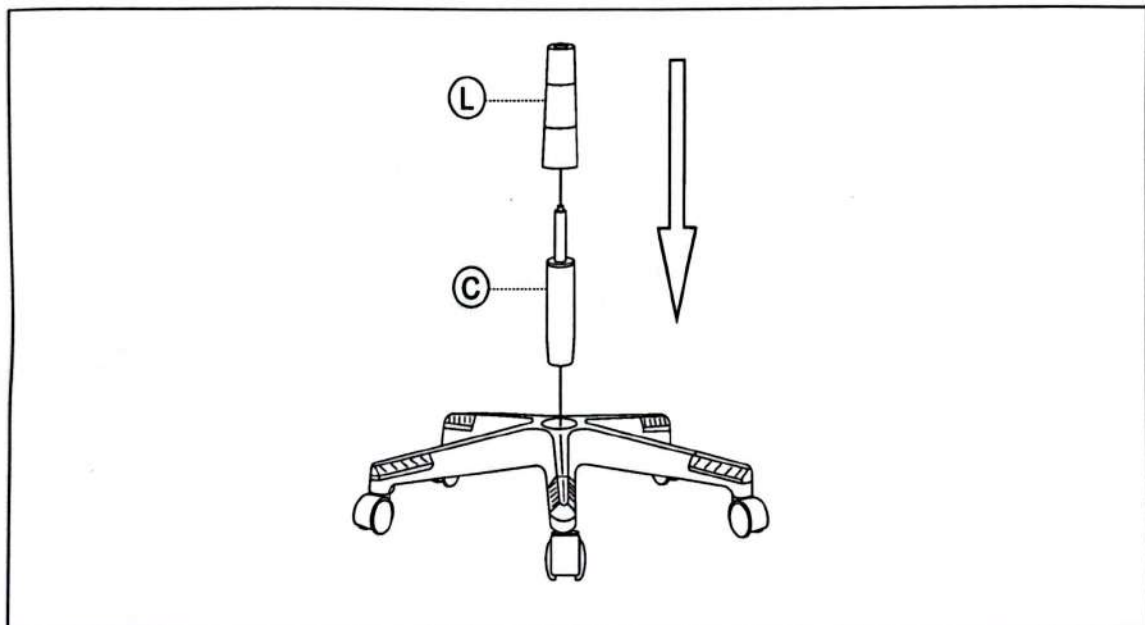

Paso 3: Use una llave M8 para colocar la bandeja al cojín del asiento a través del tornillo m8 * 25 mm.

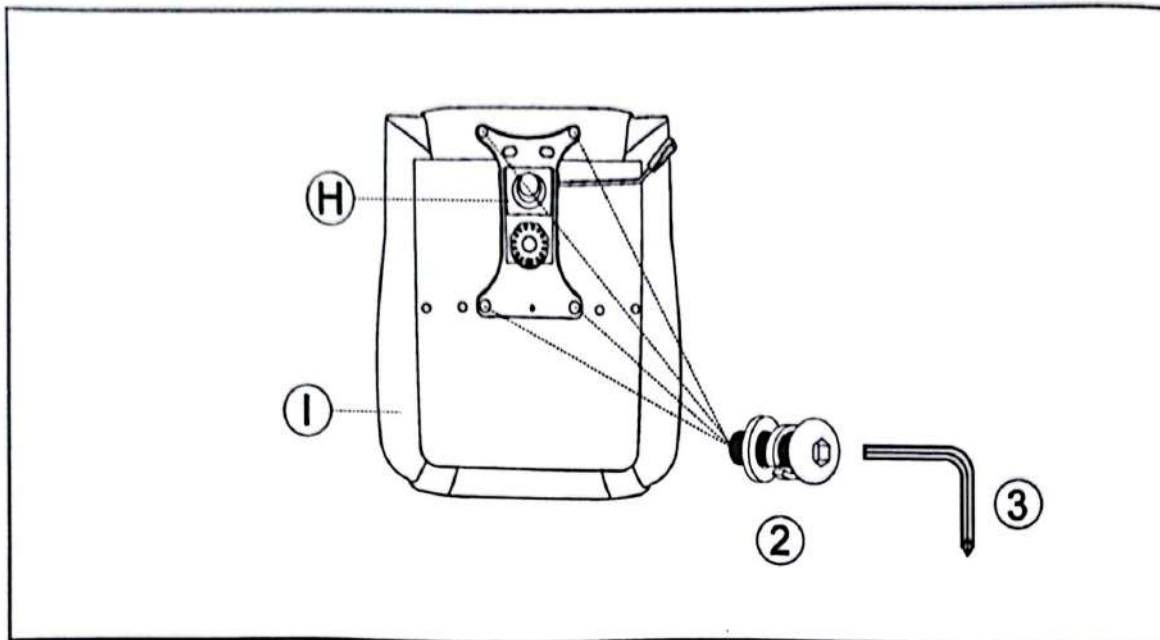

Paso 4: Use la llave M8 para conectar el baranillo al cojín del asiento a través del tornillo m8 * 25 mm.

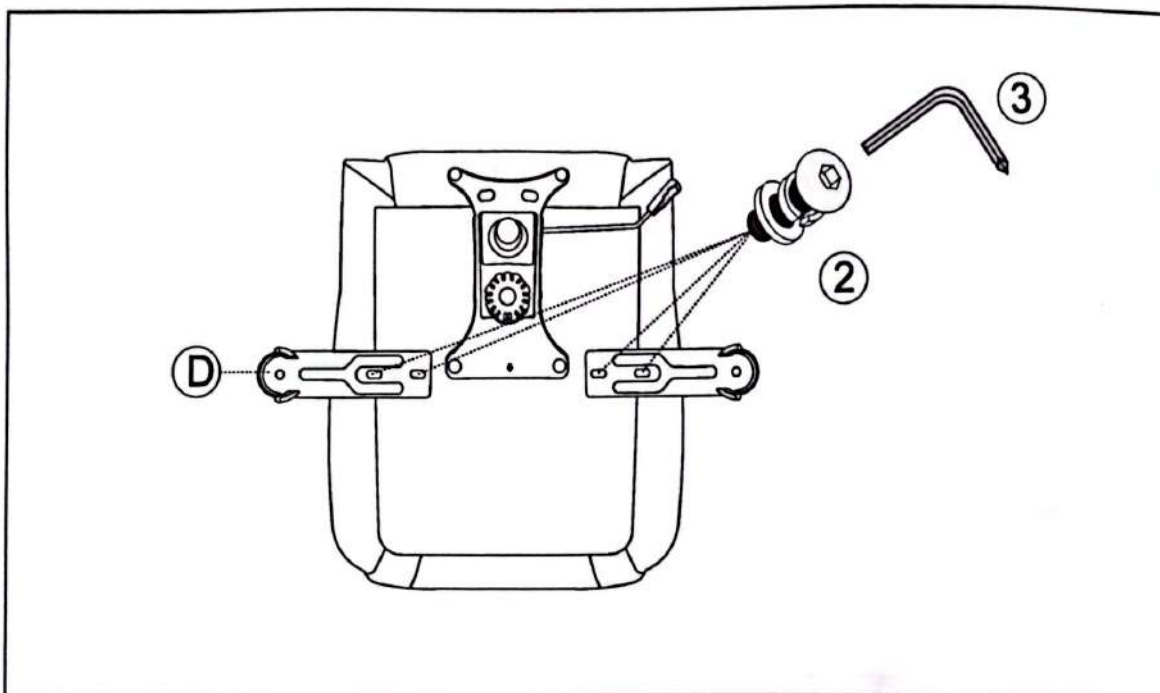

Paso 5: gire el cojín del asiento en posición vertical y alinee el orificio central del asiento sobre el elevador, luego empuje el cojín del asiento hacia abajo hasta que la conexión esté segura.

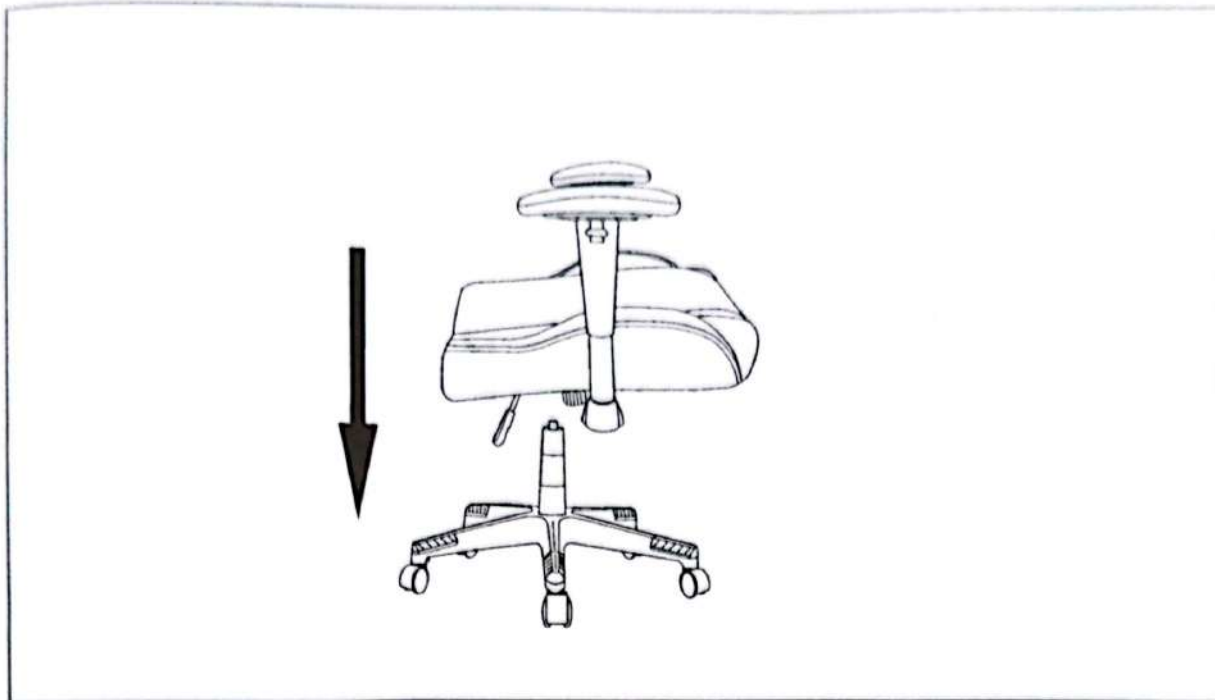

Paso 6: Use el ajustador para colocar el cojín del asiento, alinee el ajustador sobre el orificio preperforado debajo del cojín del asiento con un perno m8x25mm y aprete todos los pernos con la llave.

Nota: aprete el perno al 50% en lugar del 100%

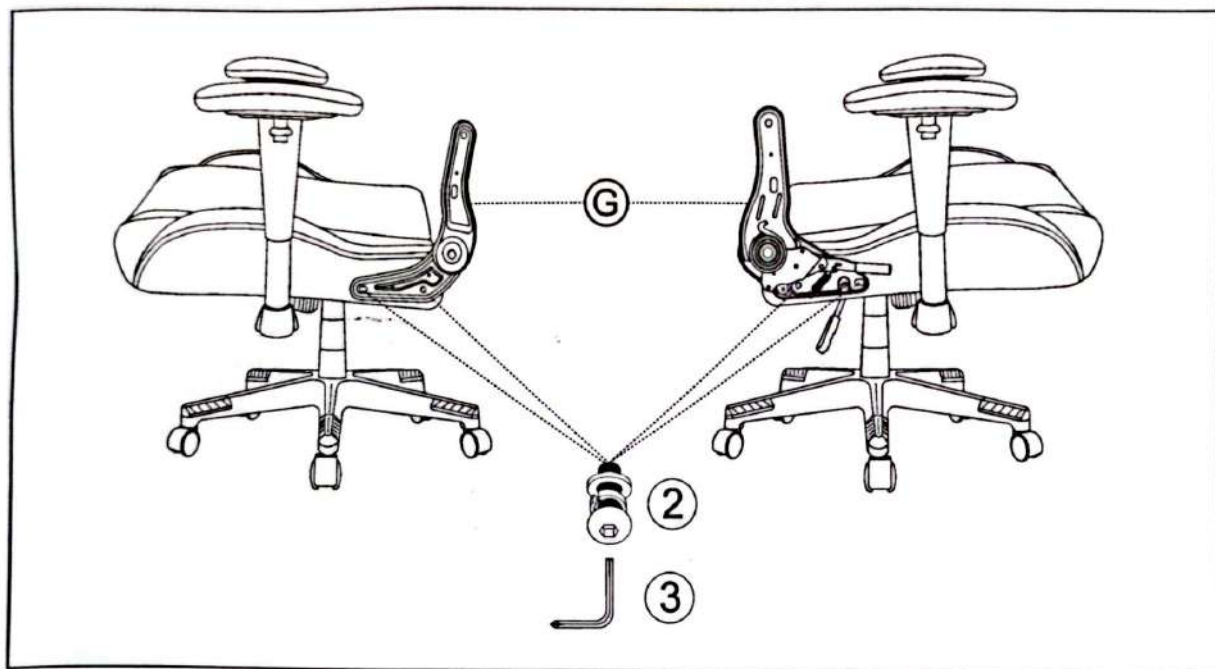

Paso 7: coloque el asiento y el cojín de espalda y use la llave para alinear el ajustador sobre el orificio preperforado debajo del cojín de espalda con un perno m8x25 mm.

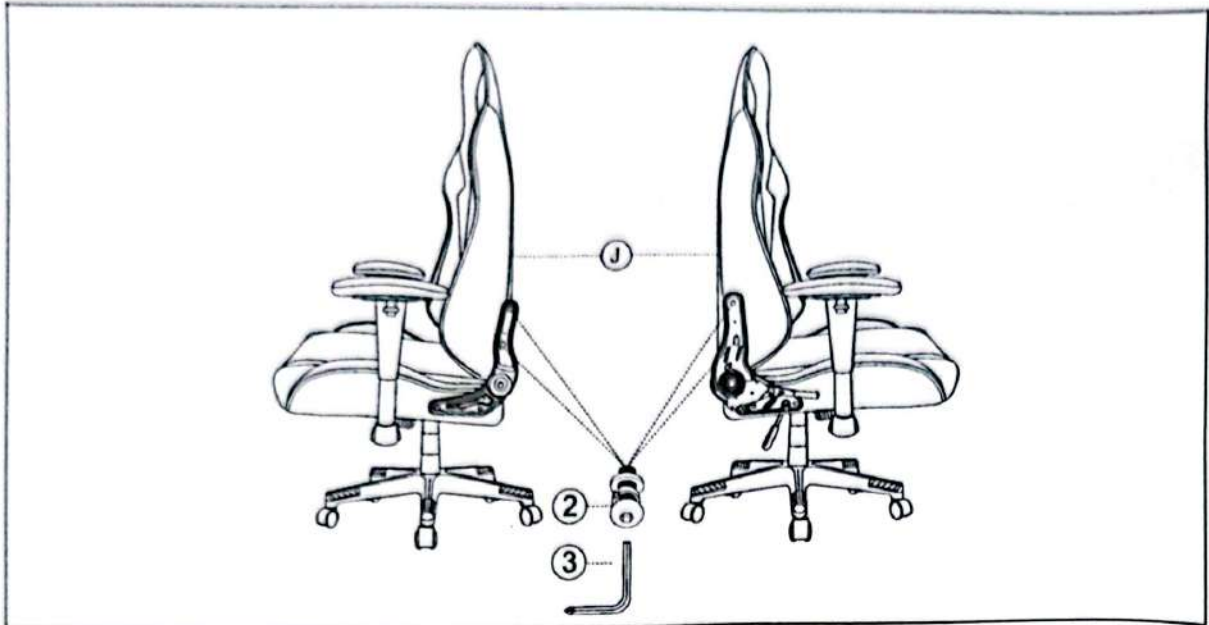

Paso 8: ajuste el equilibrio de la silla completa y aprete todos los pernos al 100% en cada lado del ajustador.

Paso 9: Use cuatro pernos m5x10mm para colocar la cubierta de plástico a los lados derecha e izquierda con una llave.

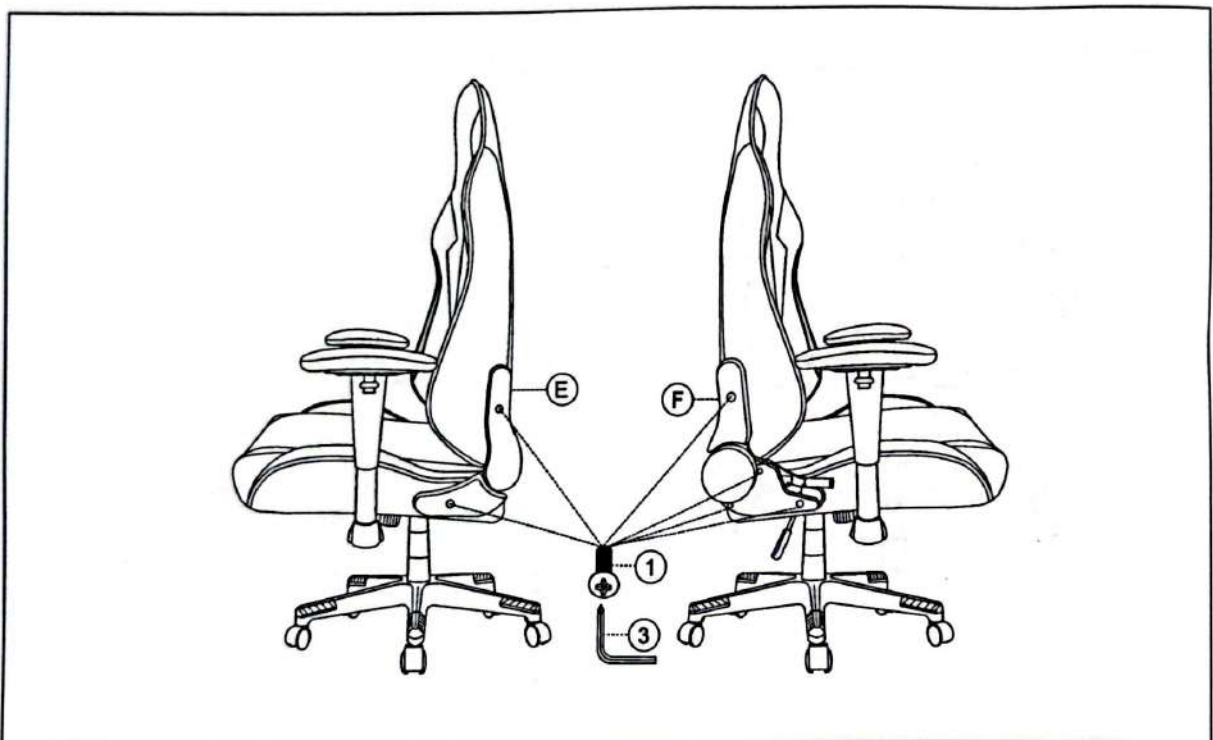

Felicitaciones YrxTe he ensamblado tu silla.

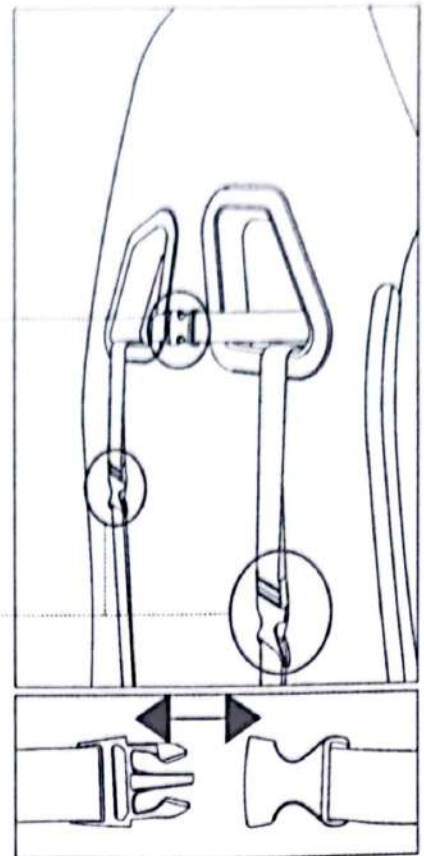
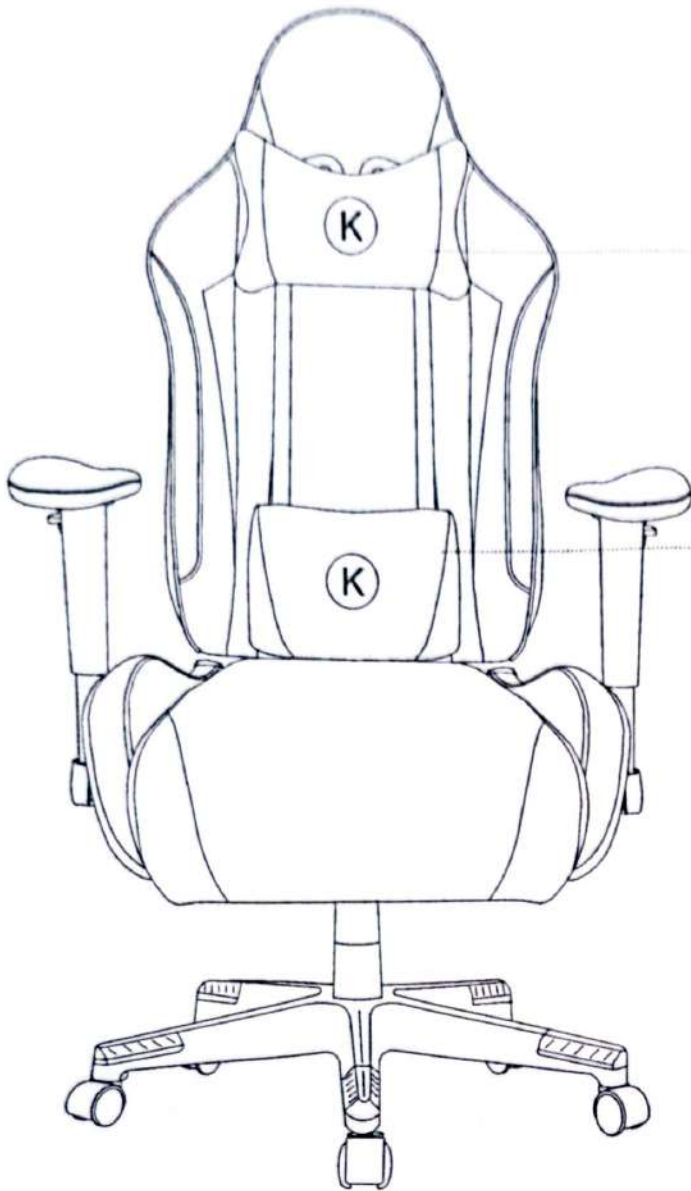

Instrucciones de uso

1. Altura del asiento: palanca en forma de paleta en el lado derecho



Recaudación de fondos:

↑ Al mismo tiempo, retire su peso de la silla y levante la palanca de elevación.

Reducir:

↓ Después de sentarse, levante el joystick hacia arriba.

*A la altura adecuada, sus pies deben descansar planos en el suelo.

2. Tensión de inclinación: un tallo largo debajo del cojín del asiento con perilla



Para aumentar la tensión:

⊕ Al sentarse, gire la perilla hacia adelante (dirección + símbolo).

Para reducir la tensión:

⊖ Después de sentarse, gire la perilla hacia atrás (hacia el logotipo).

*Establezca la tensión de inclinación para controlar la resistencia que siente cuando se inclina hacia atrás.

Instrucciones de uso

3. Operación de bloqueo de inclinación

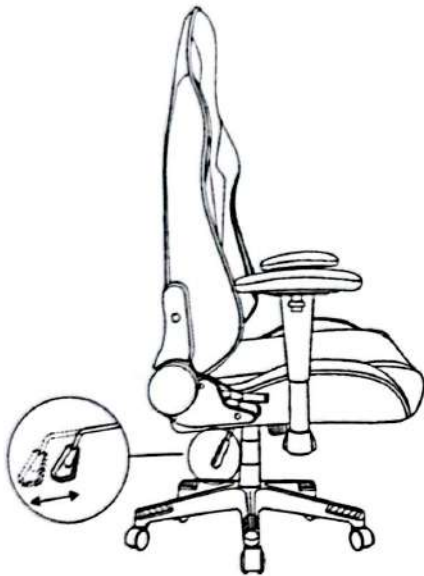

Para que tu silla se incline hacia atrás, saca el mango de control.



Para evitar que la silla se incline, siéntese hacia adelante y luego presione el mango de control.

4. Función de reposabrazos

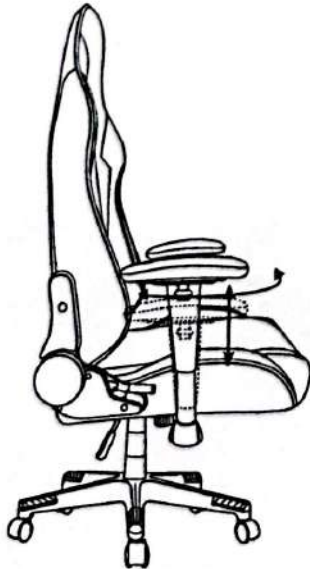

1. arriba y abajo.

2. izquierda y derecha.

Instrucciones de uso

5. Reclinación del respaldo

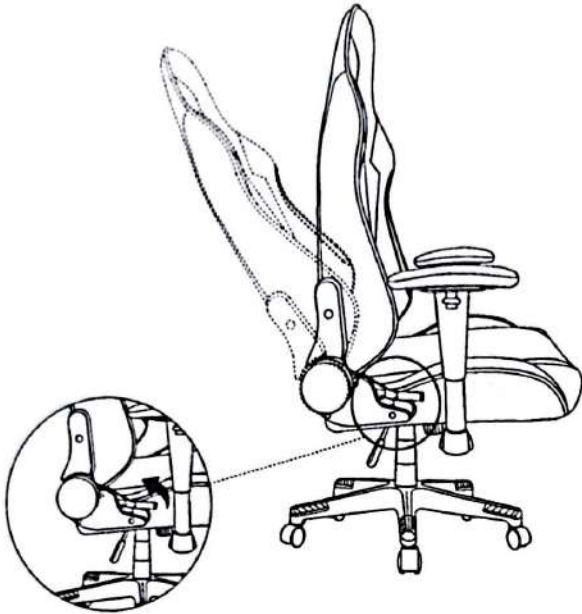

Tire la palanca por completo y inclínese hacia atrás lentamente hasta que se logre el ángulo rojo desi, luego devuelva la palanca a su posición de inicio para asegurar que la palanca se bloquee de nuevo en su lugar.

Seguridad y mantenimiento

- No se pare en la silla, no use la silla como una escalera.
- Solo se puede sentar una persona a la vez con este producto.
- No use la silla a menos que todos los pernos y tornillos estén firmemente anclados.
- Evite el contacto con objetos afilados para no perforar la tela.
- Revise todos los pernos y tornillos cada seis meses para asegurarse de que están apretados.
- Para limpiar, solo se puede hacer un poco de limpieza con una toalla húmeda y un detergente suave, primero en una pequeña zona inexistente del tejido.
- El límite de peso de la silla no supera los 300 libras.

Información de Seguridad



Sentado en el Centro de la silla, de espaldas



No se siente en el borde delantero de la silla



No te quedes en la silla



No use la silla con varias personas



Cuando alguien se sienta en una silla, no empuje la silla hacia arriba y hacia abajo.



Al colocar el asiento, no empuje el respaldo hacia abajo



No pongas todo el peso en la espalda



No coloque todas las manos o dedos cerca del mecanismo de inclinación